

# PRODUKTDATENBLATT

## SMART+ BT TIBEA Pendant Tunable White

TIBEA E27 Tunable White | Innenleuchte mit LED-Lampe für indirekte Beleuchtung mit Bluetooth-Technologie



---

### ANWENDUNGSGEBIETE

- Allgemeinbeleuchtung
- Wohnräume
- Gewerbe (Hotels, Bars, Boutiquen usw.)

---

### PRODUKTVORTEILE

- Formschönes, modernes Design
- Indirekte Beleuchtung für eine entspannende Atmosphäre
- Drahtlose Steuerung über App oder Sprachsteuerung
- Einfache Installation und Nutzung
- Enthält kein Quecksilber

---

### PRODUKTEIGENSCHAFTEN

- Steuerbar über LEDVANCE SMART+ App (mit mindestens Android 6.0 oder iOS 11.0)
- Farbtemperatur über Tunable White einstellbar: 2.000...6.500 K
- Dimmbar
- Als Decken-, Pendel- und Mini-Version verfügbar
- Netzwerkprotokoll: Bluetooth
- Lebensdauer: bis zu 20.000 h



- Für vollen Funktionsumfang bei Steuerung über Apple Home App Verbindung mit Apple TV (ab tvOS 10) oder iPad (ab iOS 10) notwendig

**TECHNISCHE DATEN**

Elektrische Daten

<b>Nennleistung</b>	22,00 W
<b>Nennspannung</b>	220...240 V
<b>Netzfrequenz</b>	50/60 Hz

Photometrische Daten

<b>Farbtemperatur</b>	2700...6500 K
<b>Farbwiedergabeindex Ra</b>	>80
<b>Lichtfarbe (Bezeichnung)</b>	Tunable White
<b>Lichtstrom</b>	1250 lm
<b>Lichtausbeute der Lampe in der Leuchte</b>	57 lm/W

Abmessungen & Gewicht

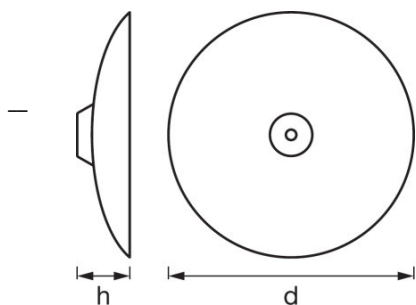

<b>Produktgewicht</b>	960,00 g
<b>Höhe</b>	69,0 mm
<b>Durchmesser</b>	350,0 mm

Farben & Materialien

<b>Produktfarbe</b>	Weiß
<b>Gehäusematerial</b>	Aluminium
<b>Gehäusefarbe</b>	Weiß

Temperaturen & Betriebsbedingungen

<b>Umgebungstemperaturbereich</b>	-20...+40 °C
-----------------------------------	--------------

Lebensdauer

<b>Lebensdauer</b>	20000 h
--------------------	---------

### Einsatzmöglichkeiten

<b>Fassungsbezeichnung</b>	E27
<b>Dimmbar</b>	Ja
<b>Anschlussart</b>	Anschlussklemme, 2-polig (L, N)
<b>Kompatible Smart-Home-Technologie</b>	Apple HomeKit / Google Assistant / Amazon Alexa

### Zertifikate & Standards

<b>Normen</b>	CE
<b>Schutzklasse</b>	II
<b>Schutzart</b>	IP20
<b>Energieeffizienzklasse der kompatiblen Lampen</b>	A++/A+/A/B/C/D/E

### TECHNISCHE AUSSTATTUNG

- Für Steuerung über LEDVANCE SMART + App Android-Smartphone (ab Android 6.0) erforderlich
- Für Steuerung über Apple Home App iPhone (ab iOS 10), iPad (ab iOS 10), Apple TV (ab tvOS 10) oder Apple Watch (ab watchOS 2) erforderlich

### VERPACKUNGSINFORMATIONEN

Produkt-Code	Verpackungseinheit (Stück pro Einheit)	Abmessungen (Länge x Breite x Höhe)	Gewicht brutto	Volumen
4058075345423	Faltschachtel 1	109 mm x 465 mm x 361 mm	1408,00 g	18.30 dm <sup>3</sup>
4058075345430	Versandschachtel 2	570 mm x 460 mm x 230 mm	4451,00 g	60.31 dm <sup>3</sup>

Die genannten Produktnummern beschreiben die kleinste bestellbare Mengeneinheit. Eine Versandeinheit kann mehrere Einzelprodukte beinhalten. Als Bestellmenge verwenden Sie bitte das Ein- oder Mehrfache einer Versandeinheit.

### HAFTUNGSAUSSCHLUSS

Änderungen und Irrtümer vorbehalten. Vergewissern Sie sich, dass Sie immer den neuesten Stand verwenden.